

# BBIQフォンターミナル

## セットアップガイド



- ・本書には製品を安全にご使用していただくための注意事項が書かれています。ご使用になる前に必ずお読みください。
- ・ご使用になる間は、本書を製品の近くに保管し、いつでもご活用できるようにしてください。

**QNet**



# 目次

## 1. はじめに

---

|                |   |
|----------------|---|
| 付属品の確認.....    | 1 |
| シリアル番号の確認..... | 1 |

## 2. BBIQフォンターミナルについて

---

|            |   |
|------------|---|
| 前面パネル..... | 2 |
| 背面パネル..... | 3 |

## 3. 接続手順

---

|              |   |
|--------------|---|
| 接続前の準備.....  | 4 |
| 通信機器の接続..... | 4 |
| 接続後の確認.....  | 6 |
| 接続後の注意.....  | 6 |

## 4. 操作方法

---

|             |   |
|-------------|---|
| 発信操作.....   | 7 |
| 着信操作.....   | 7 |
| 通話終了操作..... | 7 |
| 各種サービス..... | 8 |

## 付録

---

|                     |    |
|---------------------|----|
| 1. 故障かな？と思われたら..... | 10 |
|---------------------|----|



---

## 1. はじめに

このたびはBBIQフォンにご加入いただき、まことにありがとうございます。  
本書にしたがって、BBIQフォンターミナルのセットアップを行ってください。

### 付属品の確認

以下の製品がそろっているか確認して下さい。

1. 本体…………… 1台
2. ACアダプタ…………… 1個
3. 電話機コード…………… 1本
4. LANケーブル…………… 1本（別添）
5. セットアップガイド…………… 1冊（本書）
6. 安全上のご注意…………… 1枚

### シリアル番号の確認

BBIQフォンターミナル毎に、シリアル番号が決定されていますので、本体の底面  
および梱包箱に明記されているシリアル番号が同一であることをご確認ください。  
同一でない場合は、Q T N e t お客さまセンターへご連絡ください。

シリアル番号表示例： \* 1070G001-OCT01-000001-1 \*  
シリアル番号（23桁）

#### 重要

BBIQフォンご利用開始の際には、BBIQポータルサイトの  
会員専用ページから、シリアル番号の登録が必要です。

## 2. BBIQフォンターミナルについて

### 前面パネル

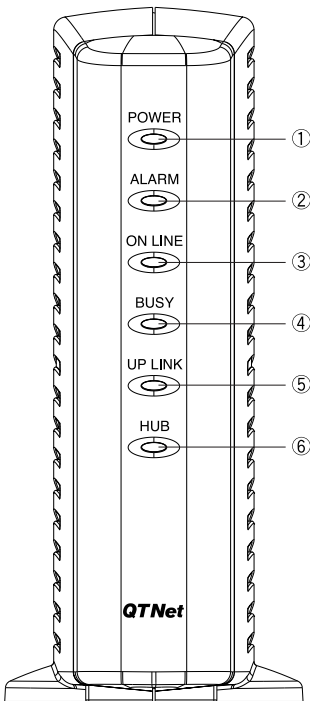

|     | 番号 | 名称      | 機能                                      | 点灯色 |
|-----|----|---------|---|-----|
| LED | ①  | POWER   | 点灯：電源 ON（給電時常時点灯）<br>消灯：電源 OFF          | 緑   |
|     | ②  | ALARM   | 障害発生時に点灯 *1                             | 赤   |
|     | ③  | ON LINE | オンライン中に点灯                               | 緑   |
|     | ④  | BUSY    | 点灯：BBIQフォン通話中<br>点滅：一般電話通話中<br>消灯：待機中   | 緑   |
|     | ⑤  | UP LINK | 点灯：LINK アップ<br>点滅：データ送信中<br>消灯：LINK ダウン | 緑   |
|     | ⑥  | HUB     | 点灯：LINK アップ<br>点滅：データ送信中<br>消灯：LINK ダウン | 緑   |

\*1 点灯時はQTNetお客さまセンターにご連絡ください。

## 背面パネル

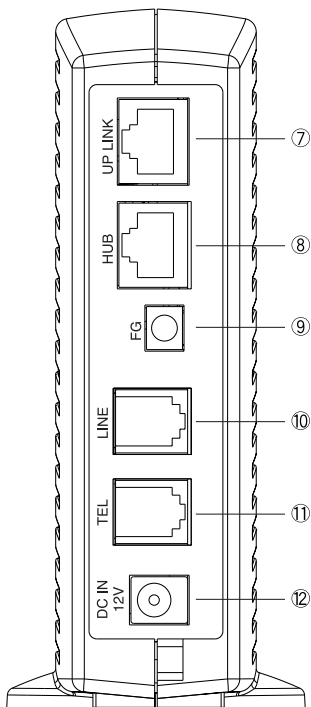

| 番号   | 名称 | 機能       |   |
|------|----|----------|---|
| コネクタ | ⑦  | UP LINK  | LANケーブル（カテゴリ5 ストレート）で回線終端装置（メディアコンバータ）と接続 |
|      | ⑧  | HUB      | LANケーブル（カテゴリ5 ストレート）でパソコンと接続              |
|      | ⑨  | FG       | 接地用端子                                     |
|      | ⑩  | LINE     | 一般電話回線と接続                                 |
|      | ⑪  | TEL      | アナログ電話機と接続                                |
|      | ⑫  | DC IN12V | 付属の AC アダプタを接続                            |

### 3. 接続手順

#### 接続前の準備

- 接続の前に、必ずパソコンの電源を切ってください。
- 接地用端子（FG）を接地してください。

#### 通信機器の接続

BBIQフォンターミナルを設置するときは、手順（１）～（８）の順番で各機器の接続を行って下さい。

（接続手順が異なった場合、一般電話回線からの発信ができない場合があります）

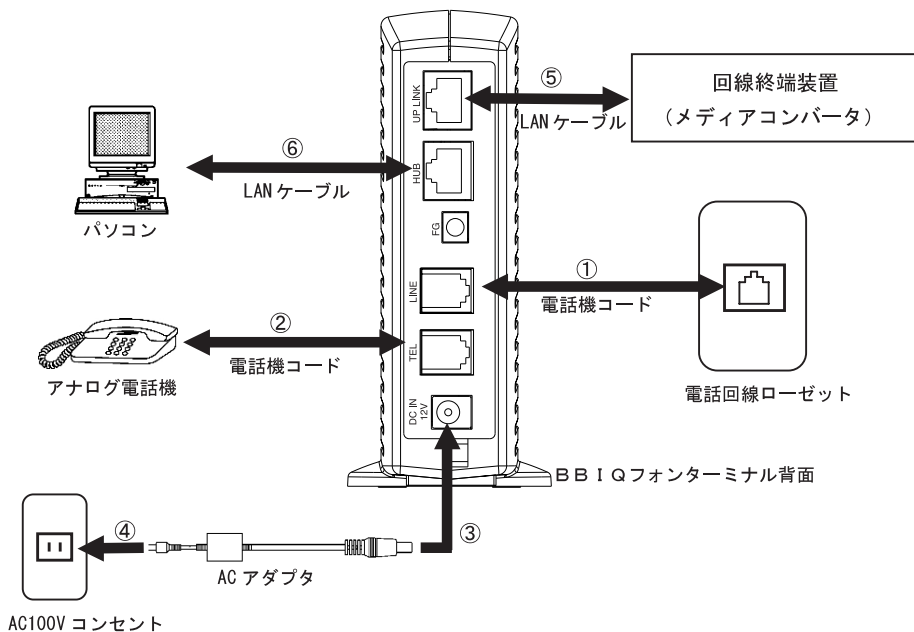



---

**(1) 電話機の取り外し**

ご使用の電話機の電話機コード①を、電話回線ローゼットから外してください。

**(2) 一般電話回線への接続**

本体の「LINE」コネクタと電話回線ローゼットを電話機コード①で接続します。

**(3) アナログ電話機への接続**

本体の「TEL」コネクタとアナログ電話機を電話機コード②で接続します。

電話機の回線種別設定は、一般電話回線の契約内容（PB回線またはDP回線）に合わせてください。

**(4) ACアダプタの接続**

本体の「DC IN 12V」コネクタに付属のACアダプタ③を接続します。

**(5) AC100Vの接続**

ACアダプタをAC100Vの電源コンセント④に接続します。

**(6) ネットワークへの接続**

本体の「UP LINK」コネクタと回線終端装置（メディアコンバータ）の間をLANケーブル⑤で接続します。

**(7) パソコンへの接続**

本体の「HUB」コネクタとパソコンをLANケーブル⑥で接続します。

**(8) シリアル番号の登録**

BBIQポータルサイトから、シリアル番号の登録を行ってください。

（初回接続時のみの作業となります）

**重要**

BBIQフォンご利用開始の際には、BBIQポータルサイトの会員専用ページから、シリアル番号の登録が必要です。

## 接続後の確認

### (1) BBIQフォンターミナルLEDランプ点灯状態確認

LEDランプの点灯状態をご確認ください。(状態1)

(ACアダプタの接続からLEDランプ点灯まで1～2分かかります)

### (2) パソコンの電源を入れる

パソコンの電源を入れた後、HUBランプの点灯または点滅をご確認ください。(状態2)

### (3) 電話機の接続確認

受話器を取って、「ツー」という発信音が聞こえたら電話機の接続完了です。

**BBIQフォンターミナルLEDランプの点灯状態** ●：点灯または点滅 ○：消灯

|     | POWER | ALARM | ON LINE | BUSY | UP LINK | HUB |
|-----|-------|-------|---------|------|---------|-----|
| 状態1 | ●     | ○     | ●       | ○    | ●       | ○   |
| 状態2 | ●     | ○     | ●       | ○    | ●       | ●   |

## 接続後の注意

接続確認後、BBIQフォンターミナルの電源は常時ONにしたままでご使用願います。

電源OFFにしている場合は、BBIQフォンおよびインターネット接続ができなくなります。(一般電話回線での通話は可能です)



## 注意

本体は、縦置きに設置してください。横置きにすると、製品寿命が短くなる危険性があります。また、本体の通風孔はふさがないように注意してください。通風孔をふさぐと内部に熱がこもり、火災、故障の原因となることがあります。

- ・機器の接続に使用するケーブル類は、機器に付属のもの、および、接続する機器に適合したものを使用してください。
- ・接地用端子を接続するときは、必ず電源プラグをコンセントから抜いてから行ってください。
- ・ちり、ほこりの多い場所や、潮風、腐食性ガスのかかる場所には置かないでください。また、化学変化を起こすような薬品の置いてある場所には設置しないでください。誤動作や故障の原因となることがあります。

---

## 4. 操作方法

### 発信操作

アナログ電話機から通常の電話と同様に受話器を上げ、相手の電話番号をダイヤルします。

BBIQフォン回線で、発信呼び出し中の呼び出し音が話中音に変わった場合には、一般電話回線からの着信ですので、一旦受話器を置いてください。一般電話回線からの着信音が鳴りますので、受話器を上げ、お話しください。

※BBIQフォンターミナルは、一般電話回線との接続を優先的に行なうようになっております。

### 着信操作

通常の電話と同様に着信音が鳴りますので、受話器を上げ通話します。

### 通話終了操作

通常の電話と同様に受話器を置くと通話が終了します。

## 各種サービス

### (1) PBエンドtoエンド

PBによる信号操作で、留守番電話のメッセージ再生などが可能になります。

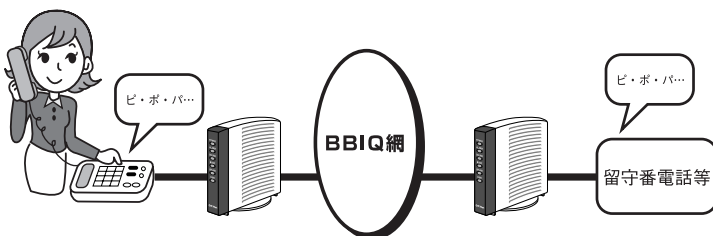

### (2) 話中着信応答

BBIQフォン通話中に、一般電話回線からかかってきた電話を受けることができます。通話中の回線と着信の回線の組み合わせにより、以下のような動作をします。

|           | 通話 | BBIQフォン通話中                                  | 一般電話回線通話中                               |
|-----------|----|---|---|
| 着信        |    | BBIQフォン通話中                                  | 一般電話回線通話中                               |
| BBIQフォン着信 |    | 話中  | 話中                                      |
| 一般電話回線着信  |    | フッキングによりアナログ電話回線に応答可能<br>(BBIQフォンは通話が終了) ※1 | フッキングによりかかってきた電話と通話可能<br>(キャッチホン契約者の場合) |

※ 1 の動作（話中着信応答の機能）

①通話中に着信があると、“ブップッ・・・”という信号音がします。

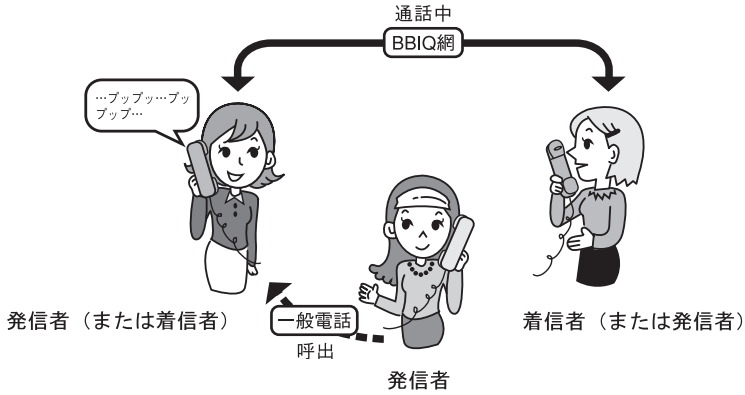

②フッキングで応答します。BBIQフォンでの通話は終了します。

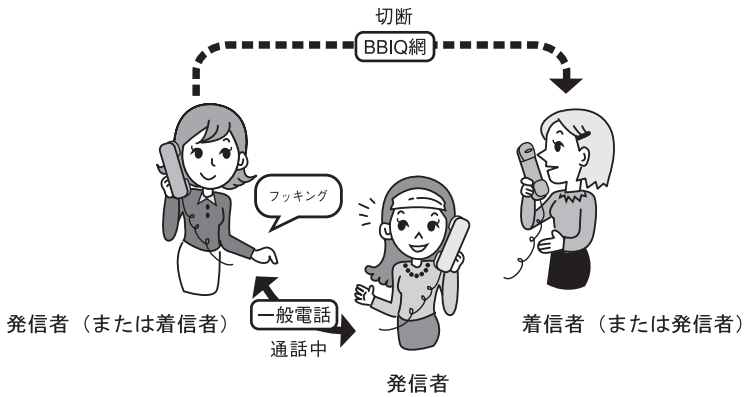

---

## 付録

### 1. 故障かな？と思われたら

お問合わせの前に、もう一度、下記項目をご確認ください。

| 主な症状                       | 確認事項   |
|----------------------------|--|
| 全く動作しない                    | ・機器の接続手順は正しく行われましたか。P 4の「3. 接続手順」にしたがって接続手順をご確認ください。   |
| 発信ができない                    | ・機器の接続手順は正しく行われましたか。P 4の「3. 接続手順」にしたがって接続手順をご確認ください。<br>・各ケーブルは正しく接続され、UP LINK ランプは点灯していますか。 |
| 発信ができない<br>(停電時)           | ・電話機の回線種別の設定が、一般電話回線の契約内容 (PB 回線または DP 回線) と同じになっていますか。                                      |
| 着信しない                      | ・各ケーブルは正しく接続され、UP LINK ランプは点灯していますか。<br>・電話機の着信音設定が鳴動 OFF になっていませんか。                         |
| BBIQフォン<br>で発信・着信が<br>できない | ・ON LINE ランプは点灯していますか。<br>・シリアル番号の登録はお済みですか。まだ登録されていない場合は、P 5 (8) のシリアル番号の登録を行ってください。        |
| 電話機から何の<br>音も聞こえなく<br>なった  | ・電話機コードが外れていませんか。  |

※上記項目をご確認いただいても通話できない場合、BBIQフォンターミナルの電源コードを抜き、Q T N e t お客さまセンターへご連絡ください



# QTN*e*t

お問い合わせ窓口

## QTN*e*t お客さまセンター

### 受付時間

(平日) 9:00~20:00 (土・日・祝日) 9:00~17:30

- ・ サービス内容に関するお問い合わせ 0120-86-3727 (通話料無料)
- ・ 接続・設定に関するお問い合わせ 0120-86-8327 (通話料無料)
- ・ 電子メールによるお問い合わせ [support@qtnet.ne.jp](mailto:support@qtnet.ne.jp)
- ・ ホームページアドレス <http://www.bbq.jp/>